

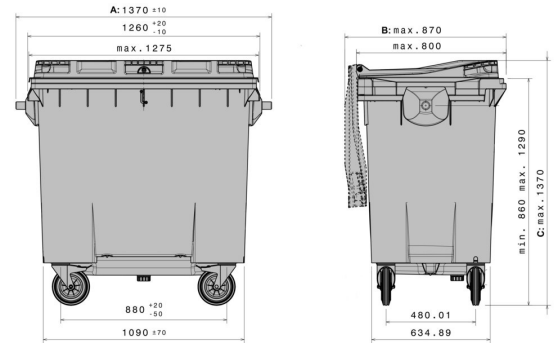



**CRAEMER**

**MGBneo<sup>4</sup>**  
770 l



#### Dane techniczne\*<sup>1</sup>

Wymiar zewnętrzny (mm)	<b>Długość:</b> 1370 ±10	<b>Szerokość (mm):</b> max. 870	<b>Wysokość (mm):</b> max. 1370
Pojemność (l)	770 l		
Materiał korpusu / Materiały pokrywa	PE / PE		
Nośność użytkowa (kg)	 308kg		
Dostępne kolory	żółty, zielony, niebieski, czerwony, antracyt		

#### Charakterystyka

Pojemnik jest zgodny z:	EN 840, RAL-GZ 951/1
Mechanizm jezdny:	4 × kółko zwrotne Ø 200 mm, standardowo z blokadą kółka
Mocowanie:	listwa mocująca grzebieniowa
Kompatybilność z transponderem:	Tak

#### Wyposażenie specjalne / akcesoria\*<sup>2</sup>

automatyczne zamykanie  
ustalacz kierunku kółek zwrotnych  
zamek na klucz trójkątny  
zaślepki do izolacji akustycznej  
wrzut szkla

#### Dane logistyczne (szt./jednostkę)

na życzenie

#### Znakowanie

na pokrywie, na korpusie



\*1 Wszystkie dane reprezentują charakterystyczne właściwości lub są wartościami orientacyjnymi. Zastrzegamy sobie prawo do wprowadzania drobnych zmian lub ulepszeń wizualnych bądź technicznych.

\*2 Wyposażenie specjalne i akcesoria, a także inne kolory są oferowane za dopłatą i na zamówienie.