

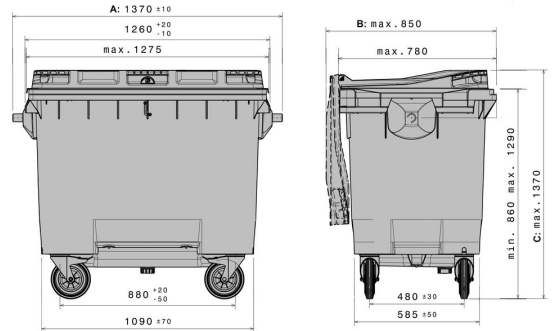

# MGBneo<sup>4</sup> 660 l

660 l



Dane techniczne* <sup>1</sup>			
Wymiar zewnętrzny (mm)	<b>Długość:</b> 1370 ±10	<b>Szerokość (mm):</b> max. 850	<b>Wysokość (mm):</b> max. 1370
Pojemność (l)	660 l		
Materiał korpusu / Materiały pokrywa	PE / PE		
Nośność użytkowa (kg)	 264kg		
Dostępne kolory	żółty, zielony, niebieski, czerwony, antracyt		
Charakterystyka		Wyposażenie specjalne / akcesoria* <sup>2</sup>	
Pojemnik jest zgodny z:	EN 840, RAL-GZ 951/1	automatyczne zamykanie	
Mechanizm jezdny:	4 × kółko zwrotne Ø 200 mm, standardowo z blokadą kółka	ustalacz kierunku kółek zwrotnych	
Mocowanie:	listwa mocująca grzebieniowa	zamek na klucz trójkątny	
Kompatybilność z transponderem:	Tak	zaślepki do izolacji akustycznej wrzut szkla	
Dane logistyczne (szt./jednostkę)			
na życzenie			
Znakowanie			
na pokrywie, na korpusie			



\*<sup>1</sup> Wszystkie dane reprezentują charakterystyczne właściwości lub są wartościami orientacyjnymi. Zastrzegamy sobie prawo do wprowadzania drobnych zmian lub ulepszeń wizualnych bądź technicznych.

\*<sup>2</sup> Wyposażenie specjalne i akcesoria, a także inne kolory są oferowane za dopłatą i na zamówienie.