

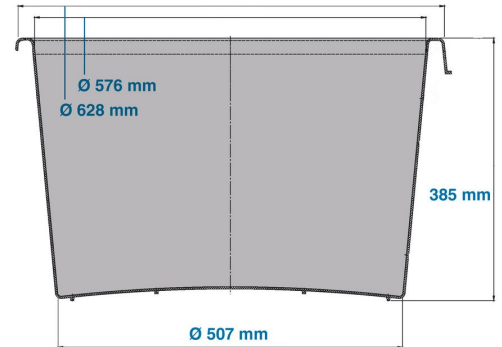



Pojemnik na zaprawę

90 l



Art.-Nr.: 81911310

Dane techniczne*1			
Wymiar zewnętrzny (mm)	Ø 628 x 385	Wymiar wewnętrzny (mm)	Ø 576 x 385
Waga (kg)	3,3 kg		
Pojemność (l)	90 l		
Materiał	PE		
Wysokość układania w stos (mm)	 Wbudowany 105mm	 nakładaj adająca si ca się wysoko wysokość uk układania	
Charakterystyka		Opcje	
Kolor: niebieski RAL5010		Wózek	
Odporność termiczna -30°C - +40°C, krótkotrwale do +90°C			
Odporność na niekorzystne działanie większości chemikaliów i środków czyszczących			
Rozwiązanie nadające się do kontaktu z żywnością			
Dane logistyczne (szt./jednostkę)			
Na życzenie			
Znakowanie			
Znakowanie metodą gorącego stempla napisów, logotypu, bieżącej numeracji – umiejscowienie do uzgodnienia. Wycena wg projektu.			



*1 Wszystkie dane techniczne reprezentują charakterystyczne właściwości, które zostały wyznaczone w ramach testów przeprowadzonych w określonych warunkach. Inne warunki użytkowania, w tym rodzaj obciążenia, temperatura otoczenia i czas przechowywania ładunku, mogą powodować odchylenia od podanych wartości. Na życzenie Klienta mogą one zostać sprawdzone. Wszystkie dane i podane informacje mogą ulec zmianie w dowolnym momencie. Nasz zespół serwisowy jest do Państwa dyspozycji, gotowy sprawdzić specjalne wymagania dotyczące konkretnej sytuacji.