

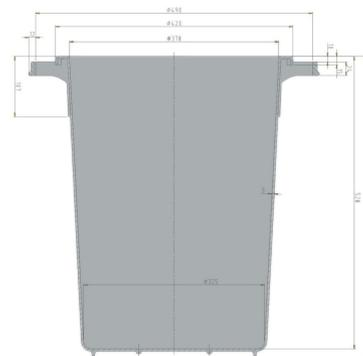

Beczki

50 l



Art.-Nr.: 81081100

Dane techniczne*1

Wymiar zewnętrzny (mm)	Ø 420 x 540	Wymiar wewnętrzny (mm)	Ø 370 x 520
Waga (kg)	2,0 kg		
Pojemność (l)	50 l		
Materiał	PE		
Nośność (kg)	 Nośność użytkowa 50kg	 Dodatkowe obciążenie 105kg	
Wysokość układania w stos (mm)	 Wbudowany 105mm	 nakładaj adająca si ca się wysoko wysokość uk układania 525mm	

Charakterystyka

Kolor: biały
Możliwość gniazdowania, a z pokrywą również sztaplowania
Odporność termiczna -30°C - +40°C, krótkotrwale do +90°C
Odporność na niekorzystne działanie większości chemikaliów i środków czyszczących
Rozwiązanie nadające się do kontaktu z żywnością. Zgodność z HACCP

Opcje

Pokrywa
Wózek

Dane logistyczne (szt./jednostkę)

Na życzenie

Znakowanie

Znakowanie metodą gorącego stempla napisów, logotypu, bieżącej numeracji – umiejscowienie do uzgodnienia (Wyłączone wózek do pojemników). Wycena wg projektu.



*1 Wszystkie dane techniczne reprezentują charakterystyczne właściwości, które zostały wyznaczone w ramach testów w przeprowadzonych w określonych warunkach. Inne warunki użytkowania, w tym rodzaj obciążenia, temperatura otoczenia i czas przechowywania ładunku, mogą powodować odchylenia od podanych wartości. Na życzenie Klienta mogą one zostać sprawdzone. Wszystkie dane i podane informacje mogą ulec zmianie w dowolnym momencie. Nasz zespół serwisowy jest do Państwa dyspozycji, gotowy sprawdzić specjalne wymagania dotyczące konkretnej sytuacji.