

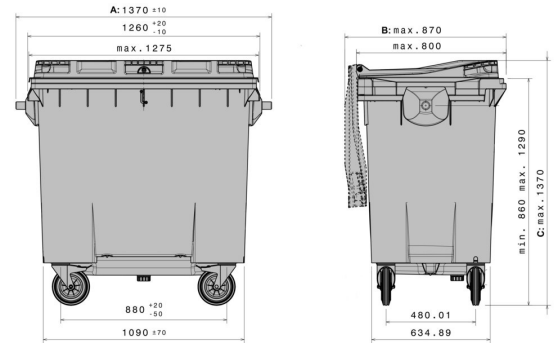



# MGBneo<sup>4</sup> 770 l

770 l



## Données techniques\*1

|                                       |   |                               |                                |
|---------------------------------------|---|-------------------------------|--------------------------------|
| Dimensions Extérieures L x L x H (mm) | <b>Longueur (mm):</b> 1370 ±10  | <b>Largeur (mm):</b> max. 870 | <b>Hauteur (mm):</b> max. 1370 |
| Volume (l)                            | 770 l   |                               |                                |
| Matériau Cuve / Matériau Couvercle    | PE / PE   |                               |                                |
| Charge Utile (kg)                     |  308kg |                               |                                |
| Coloris disponibles                   | jaune, vert, bleu, rouge, anthracite  |                               |                                |

## Caractéristiques

Le conteneur répond aux normes suivantes : EN 840, RAL-GZ 951/1  
 Châssis : 4 roues de Ø-200 mm, équipé de série avec 2 roues avec frein  
 Poignée : Peigne de préhension  
 Préparé pour le transpondeur: [P:Vorbereitet\_fur\_Transponder]

## Équipement Spécial / Accessoires\*2

Fermeture automatique  
 Blocage directionnel  
 Serrure à clé triangulaire  
 Plots d'insonorisation  
 Ouverture du verre

## Quantités approximatives par containers

Sur demande

## Marquage

Sur la couvercle, sur la cuve



\*1 Toutes les informations consistent en des propriétés caractéristiques ou des valeurs indicatives. Nous nous réservons le droit de procéder à des modifications ou améliorations techniques ou visuelles infimes. Les valeurs indiquées respectent la norme DIN EN 840. Les dimensions peuvent varier selon les tolérances indiquées dans la norme.

\*2 Equipement spécifique, accessoire et autre coloris sur demande et sur cotation particulière.