

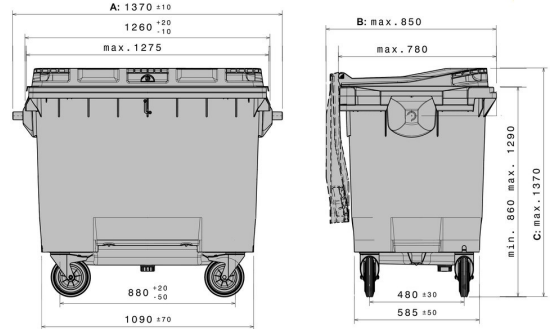

MGBneo⁴ 660 l



Datos Técnicos

Dimension Exterior L x An x Al (mm)	A: 1370 ±10	B: max. 850	C: max. 1370
Contenido (ltr)	660 l		
Material cuerpo / Material tapa	PEAD / PEAD		
Carga en carga útil (kg)	264 kg		
Colores disponibles	gris, verde, azul, rojo, amarillo		

Características

El contenedor está homologado según:	EN 840, RAL-GZ 951/1
Chasis:	4 ruedas giratorias de 200 mmØ, con tope de serie
Mecanismo de recogida:	Barra de agarre
Preparado para transpondedor:	Sí

Equipamiento especial / accesorios

Cierre automático
 cierre direccional para ruedas giratorias
 cierre triangular
 insonorizador
 ranura para cristal

Cantidades de carga (Unid./val. indicativos)

Porencargo

Marcado

en la tapa, en el chasis



*1 Toda la información son propiedades características o valores orientativos. Nos reservamos el derecho de realizar cambios o mejoras visuales o técnicas menores. Las dimensiones se dan de acuerdo con DIN EN 840. Es posible que se produzcan desviaciones dentro de las tolerancias permitidas por la norma.

*2 Los equipos y accesorios especiales, así como otros colores, están sujetos a un recargo y bajo petición.