

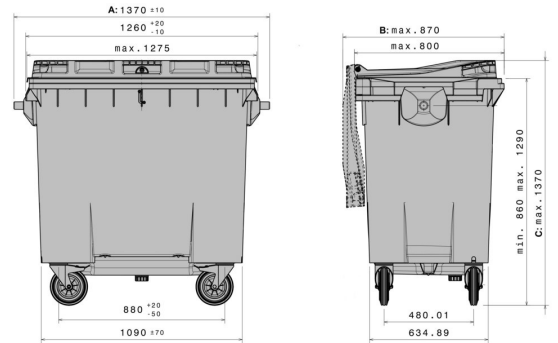

MGBneo⁴

770 l



Technische Daten

Außenmaß L x B x H (mm)	A: 1370 ±10	B: max. 870	C: max. 1370
Nennvolumen (l)	770 l		
Material Rumpf / Material Deckel	PE / PE		
Traglast in (kg) Nutzlast	308 kg		
Lieferbare Farben	grau, grün, blau, rot, gelb		

Ausführung

Behälter entspricht:	EN 840, RAL-GZ 951/1	Sonderausstattung / Zubehör
Fahrwerk:	4 x Ø-200 mm Lenkrollen, standardmäßig mit Radstopp	Automatikschloß
Aufnahme:	Kammaufnahmeleiste	Richtungsfeststeller für Lenkrollen
Vorbereitet für Transponder:	Ja	Dreikantschloß
		Lärmdämmstopfen
		Glaseinwurf

Verlademengen (Stk./Richtwerte)

auf Anfrage

Beschriftung

Auf dem Deckel, auf dem Rumpf



*1 Bei allen Angaben handelt es sich um charakteristische Eigenschaften bzw. Richtwerte. Geringfügige optische oder technische Änderungen bzw. Verbesserungen behalten wir uns vor. Maßangaben sind gemäß DIN EN 840 angegeben. Abweichungen im Rahmen der in der Norm erlaubten Toleranzen sind möglich.
 *2 Sonderausstattung und Zubehör so wie andere Farben aufpreispflichtig und auf Anfrage.