

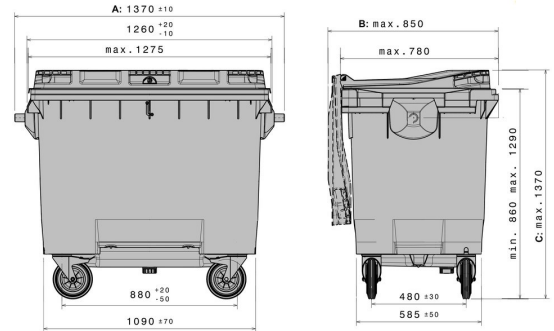

MGBneo⁴

660 l



Technische Daten			
Außenmaß L x B x H (mm)	A: 1370 ±10	B: max. 850	C: max. 1370
Nennvolumen (l)	660 l		
Material Rumpf / Material Deckel	PE / PE		
Traglast in (kg) Nutzlast	264 kg		
Lieferbare Farben	grau, grün, blau, rot, gelb		
Ausführung		Sonderausstattung / Zubehör	
Behälterentspricht:	EN 840, RAL-GZ 951/1	Automatikschloß	
Fahrwerk	4 x Ø-200 mm Lenkrollen, standardmäßig mit Radstopp	Richtungsfeststeller für Lenkrollen	
Aufnahme:	Kammaufnahmeleiste	Dreikantschloß	
Vorbereitet für Transponder:	Ja	Lärmdämmstopfen	
		Glaseinwurf	
Verlademengen (Stk./Richtwerte)			
auf Anfrage			
Beschriftung			
Auf dem Deckel, auf dem Rumpf			



*1 Bei allen Angaben handelt es sich um charakteristische Eigenschaften bzw. Richtwerte. Geringfügige optische oder technische Änderungen bzw. Verbesserungen behalten wir uns vor. Maßangaben sind gemäß DIN EN 840 angegeben. Abweichungen im Rahmen der in der Norm erlaubten Toleranzen sind möglich.

*2 Sonderausstattung und Zubehör so wie andere Farben aufpreispflichtig und auf Anfrage.