

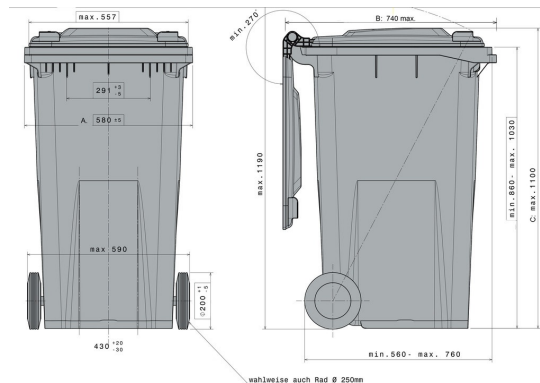

MGBneo

240 l



Technische Daten**

Außenmaß L x B x H (mm)	Länge (mm): 580 ±5	Breite (mm): 740 max.	Höhe (mm): 1100 max.
Nennvolumen (l)	240 l		
Material Rumpf / Material Deckel	PE / PE		
Traglast in (kg) Nutzlast	96kg		
Lieferbare Farben	rot, grün, braun, blau, gelb, anthrazit		

Ausführung

Behälter entspricht:	EN 840, RAL-GZ951/1, Richtlinie 2000/14/EG
Fahrwerk:	Außenliegend, Rad-Ø 200 mm, gummiereifte Räder, Radachse aus Stahl
Aufnahme:	Kammaufnahmeleiste
Vorbereitet für Transponder:	Ja

Sonderausstattung / Zubehör**

- Beidseitig zu öffnender Deckel
- Automatikschloss
- Reflektoren
- Räder Ø 250 mm
- Papierhaube
- Glaseinwurf
- Schlossvarianten

Verlademengen (Stk./Richtwerte)

Auf Anfrage

Beschriftung

auf dem Deckel, auf dem Rumpf



*1 Bei allen Angaben handelt es sich um charakteristische Eigenschaften bzw. Richtwerte. Geringfügige optische oder technische Änderungen bzw. Verbesserungen behalten wir uns vor.

*2 Sonderausstattung und Zubehör so wie andere Farben aufpreispflichtig und auf Anfrage.