

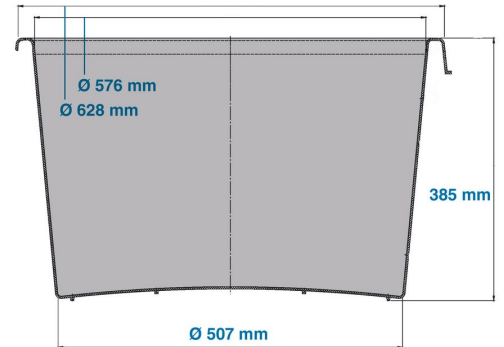



## Mörtelkübel

90 l



Art.-Nr.: 81911310

Technische Daten* <sup>1</sup>			
Außenmaß L x B x H (mm)	Ø 628 x 385	Innenmaß L x B x H (mm)	Ø 576 x 385
Gewicht (kg)	3,3 kg		
Inhalt (l)	90 l		
Material	PE		
Stapelmaß (mm)	 <b>ineinander / aufbauende Höhe</b> 105mm	 <b>aufeinander / aufbauende Höhe</b>	
Ausführung		Optionen	
Farbe: blau RAL5010 Temperaturbeständigkeit von -30 °C bis +40 °C, kurzzeitig bis +90 °C Resistent gegen die meisten Chemikalien und Reinigungsmittel Lebensmittelgeeignet		Fahrgestell	
Verlademengen (Stk./Richtwerte)			
Auf Anfrage			
Beschriftung			
Heißprägung von Schriften, Logos und Nummerierungen stückzahlabhängig auf Anfrage. Position nach Absprache.			



\*<sup>1</sup> Bei allen technischen Daten handelt es sich um charakteristische Eigenschaften, die unter bestimmten Prüfbedingungen festgestellt worden sind. Durch unterschiedliche Einsatzbedingungen wie Belastungsart, Umgebungstemperatur und Verweildauer ergeben sich abweichende Werte, die auf Anfrage geprüft werden können. Bei allen Daten und angegebenen Informationen sind Änderungen jederzeit vorbehalten. Unser Service-Team steht Ihnen gern zur Verfügung, die besonderen Anforderungen Ihres Einzelfalls zu prüfen.