

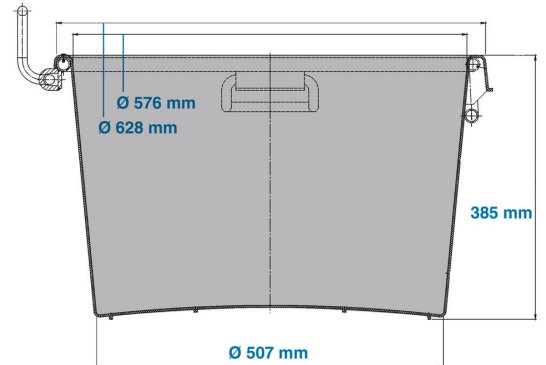

Dünnbett- und Silomörtelkübel D-SMK

90 l



Art.-Nr.: 81911311



Technische Daten**1			
Außenmaß L x B x H (mm)	Ø 628 x 385	Innenmaß L x B x H (mm)	Ø 576 x 385
Gewicht (kg)	7,3 kg		
Inhalt (l)	90 l		
Material	Behälter PE, Rahmen Stahl		
Traglast (kg)	Nutzlast 250kg	Auflast 257kg	
Stapelmaß (mm)	ineinander / aufbauende Höhe 105mm	aufeinander / aufbauende Höhe	
Ausführung		Optionen	
Farbe: blau RAL5010 5 Jahre TÜV-Zulassung (Zertifikat Nr. AL 980811857008 Product Service) GS-Zeichen für geprüfte Sicherheit Kranbar dank Rundgriffen Temperaturbeständigkeit von -30 °C bis +40 °C, kurzzeitig bis +90 °C Resistent gegen die meisten Chemikalien und Reinigungsmittel		Fahrgestell	
Verlademengen (Stk./Richtwerte)			
Auf Anfrage			
Beschriftung			
Heißprägung von Schriften, Logos und Nummerierungen stückzahlabhängig auf Anfrage. Position nach Absprache.			



*1 Bei allen technischen Daten handelt es sich um charakteristische Eigenschaften, die unter bestimmten Prüfbedingungen festgestellt worden sind. Durch unterschiedliche Einsatzbedingungen wie Belastungsart, Umgebungstemperatur und Verweildauer ergeben sich abweichende Werte, die auf Anfrage geprüft werden können. Bei allen Daten und angegebenen Informationen sind Änderungen jederzeit vorbehalten. Unser Service-Team steht Ihnen gern zur Verfügung, die besonderen Anforderungen Ihres Einzelfalls zu prüfen.