

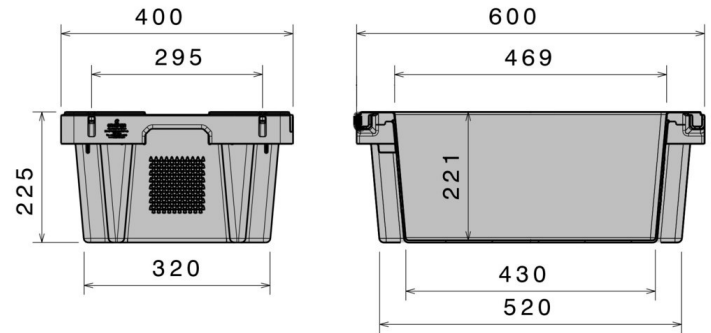





Drehstapelkasten

30 kg / 32 l



Art.-Nr.: 83861310

Technische Daten**	
Außenmaß L x B x H (mm)	600 x 400 x 225
Innenmaß L x B x H (mm)	469 x 354 x 221
Gewicht (kg)	2,1 kg
Inhalt (l)	32 l
Material	PE
Traglast (kg)	 Nutzlast 30 kg  Auflast³ 300 kg
Stapelmaß (mm)	 ineinander / aufbauende Höhe 50 mm  aufeinander / aufbauende Höhe 205 mm
Ausführung	Optionen
Farbe: blau Stapelfähig ineinander und aufeinander Temperaturbeständigkeit von -30 °C bis +40 °C, kurzzeitig bis +90 °C Resistent gegen die meisten Chemikalien und Reinigungsmittel Lebensmittelgeeignet. HACCP Konform	Deckel Bodenlochung Transponder (RFID)
Verlademengen (Stk./Richtwerte)	
auf Anfrage	
Beschriftung	
Heißprägung von Schriften, Logos und Nummerierungen stückzahlabhängig auf Anfrage. Position nach Absprache.	



*1 Bei allen technischen Daten handelt es sich um charakteristische Eigenschaften, die unter bestimmten Prüfbedingungen festgestellt worden sind. Durch unterschiedliche Einsatzbedingungen wie Belastungsart, Umgebungstemperatur und Verweildauer ergeben sich abweichende Werte, die auf Anfrage geprüft werden können. Bei allen Daten und angegebenen Informationen sind Änderungen jederzeit vorbehalten. Unser Service-Team steht Ihnen gern zur Verfügung, die besonderen Anforderungen Ihres Einzelfalls zu prüfen.