

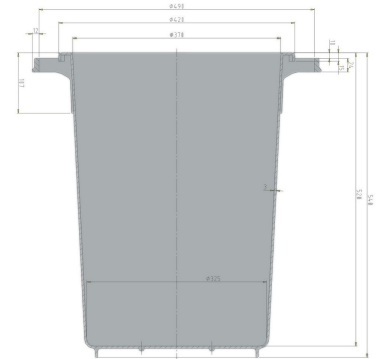

Tonne

50 l



Art.-Nr.: 81081100

Technische Daten* ¹		
Außenmaß L x B x H (mm)	Ø 420 x 540	
Innenmaß L x B x H (mm)	Ø 370 x 520	
Gewicht (kg)	2,0 kg	
Inhalt (l)	50 l	
Material	PE	
Traglast (kg)	Nutzlast 50 kg	Auflast³ 105 kg
Stapelmaß (mm)	ineinander / aufbauende Höhe 105 mm	aufeinander / aufbauende Höhe 525 mm
Ausführung		Optionen
Farbe: weiß Stapelfähig ineinander, aufeinander nur mit Deckel Temperaturbeständigkeit von -30 °C bis +40 °C, kurzzeitig bis +90 °C Resistent gegen die meisten Chemikalien und Reinigungsmittel Lebensmittelgeeignet. HACCP Konform		Deckel Fahrgestell
Verlademengen (Stk./Richtwerte)		
Auf Anfrage		
Beschriftung		
Heißprägung von Schriften, Logos und Nummerierungen stückzahlabhängig auf Anfrage (ausgenommen Fahrgestelle). Position nach Absprache.		



*¹ Bei allen technischen Daten handelt es sich um charakteristische Eigenschaften, die unter bestimmten Prüfbedingungen festgestellt worden sind. Durch unterschiedliche Einsatzbedingungen wie Belastungsart, Umgebungstemperatur und Verweildauer ergeben sich abweichende Werte, die auf Anfrage geprüft werden können. Bei allen Daten und angegebenen Informationen sind Änderungen jederzeit vorbehalten. Unser Service-Team steht Ihnen gern zur Verfügung, die besonderen Anforderungen Ihres Einzelfalls zu prüfen.